

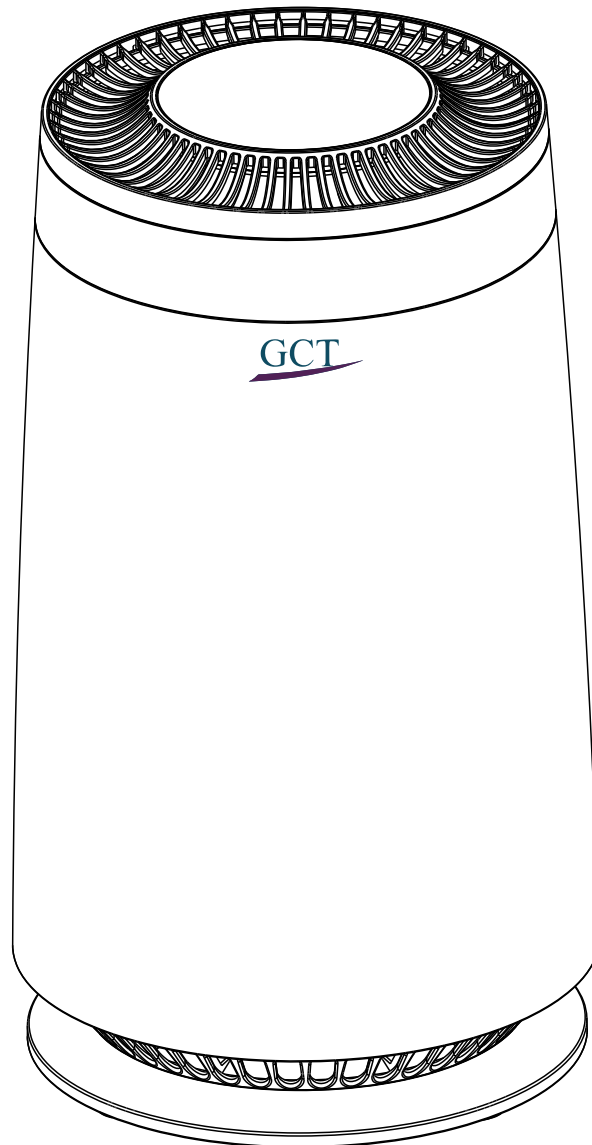

Green@ir Solo Light

Owner's Manual



KJ100G-A12B-UVC

**Read Manual before Operating
and Save Manual for future Reference.**

support@greenclimatetechnologies.com

GCT-2023-A12B-UVC-UM01

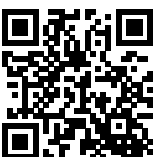

Specification

Power Supply	120V AC, 60Hz
Rated Power	19W
Effective Room Size	6-10 m ² Note: <ul style="list-style-type: none">• Ideal Room Size is based on 3-6 ACH (Air Changes per Hour).• For room sizes of 375ft²/35m² ACH will be 1
Noise	25-54 dB(A)
CADR	50CFM / 85m ³ /h
Air Filter Technology	Activated Carbon, H13 HEPA, UV-C
Operating Conditions	Temperature: 14°–104°F / -10°–40°C Humidity: < 85% RH
Product Size	200x200x350mm or 7.9x7.9x13.8in
Weight	2.0kg or 4.4lbs

In the Box

Main Unit	1 piece
HEPA-Carbon Filter	1 piece
Owner's Manual	1 piece
Power Adapter	1 piece

Directions For Use

1. How to Assemble

1. Flip the unit and place it on a soft towel/surface to prevent scratching of the operation panel. Remove the air purifier cover from the bottom of the air purifier.
2. Remove HEPA-Carbon filter from protective plastic bag.
3. Place the HEPA-Carbon filter inside the air purifier. Filter straps should face towards the bottom of the unit.
4. Re-install the air filter cover (from step 1).
5. Plug the power adapter into the air purifier DC socket.

Air Purifier Body

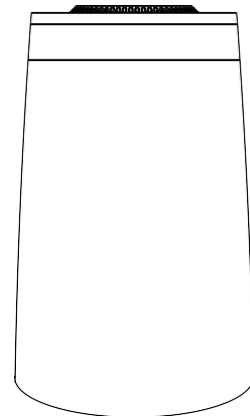

HEPA-Carbon Filter



Air Purifier Cover

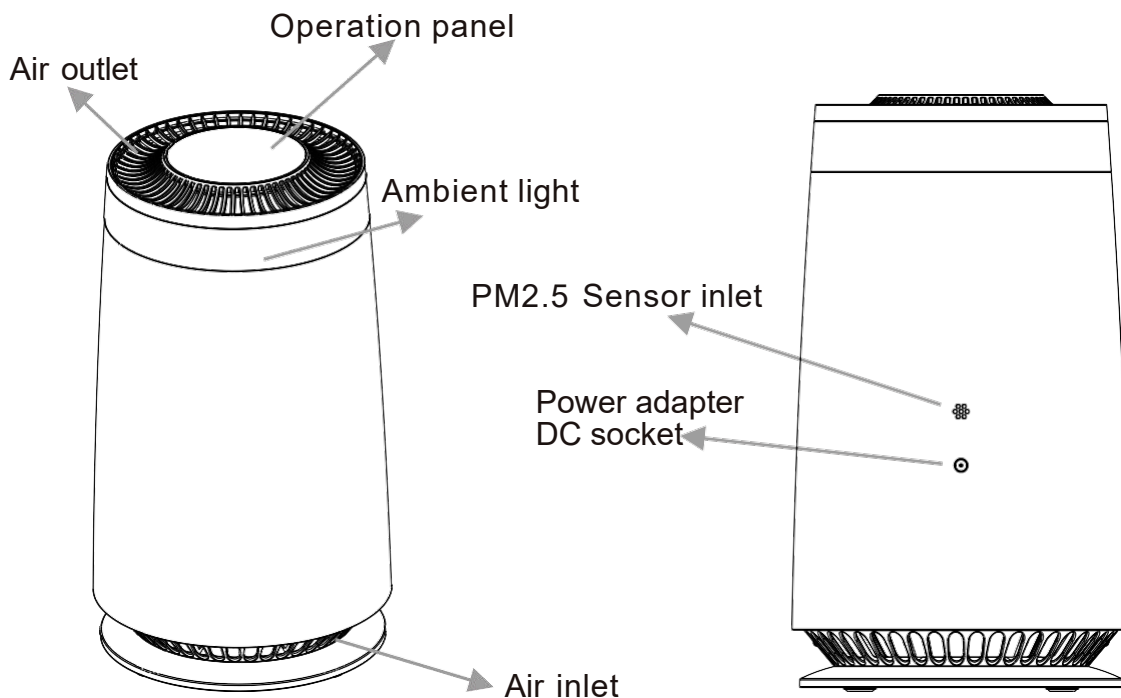
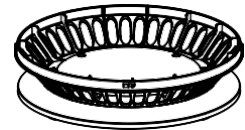

How to Assemble (cont.)

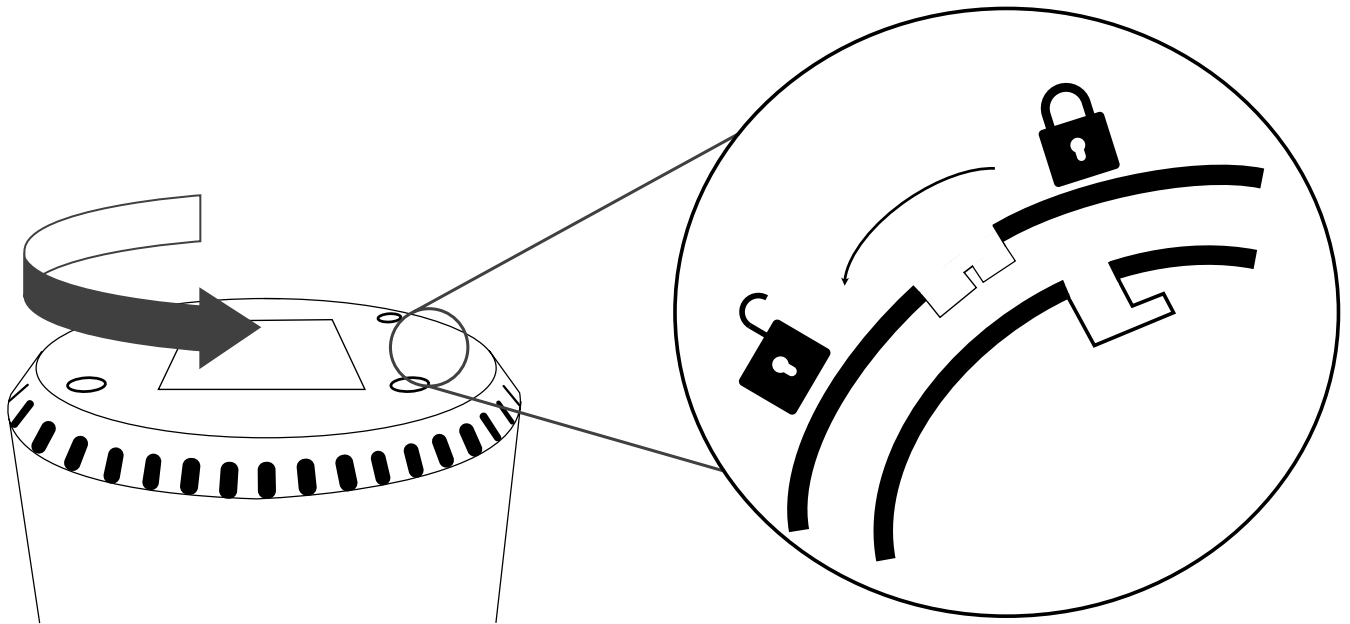

Figure 1

To remove the base, turn unit upside down and twist counterclockwise towards the unlock symbol. The notches between the cover and base should disconnect, lift cover off air purifier unit.

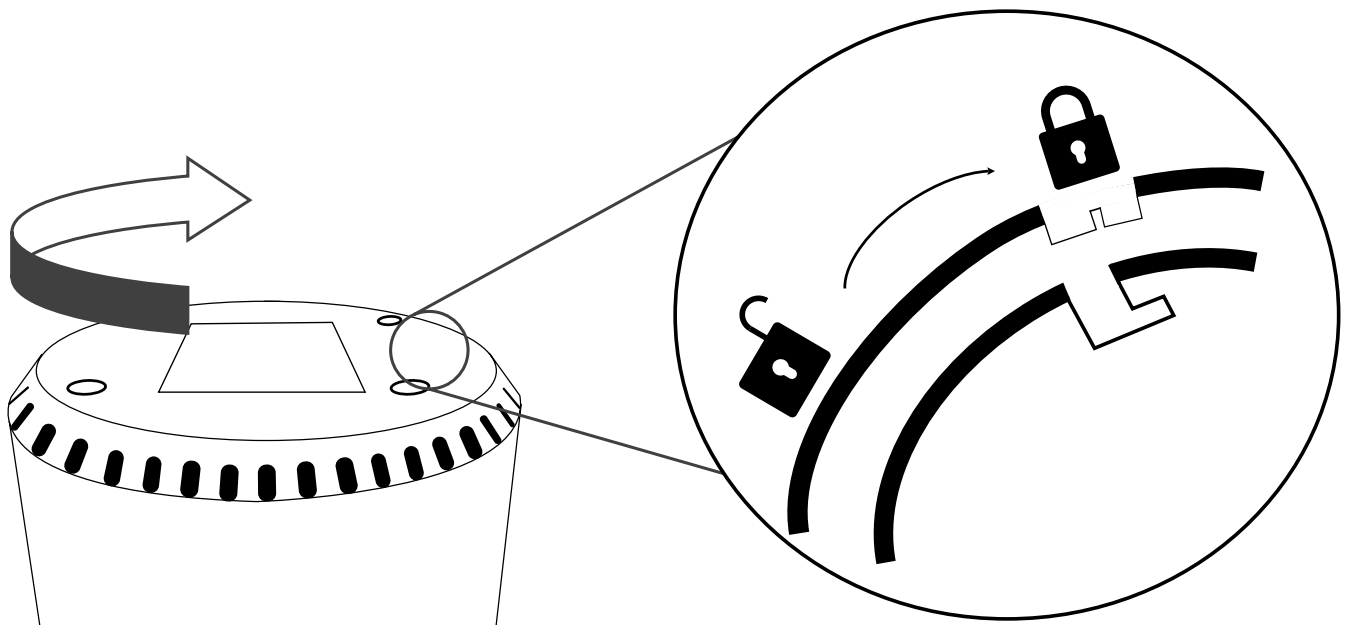
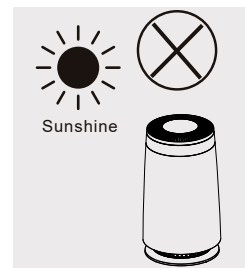

Figure 2

To reattach the base, fit the notch on the lip of the base into the notch inside the unit. Rotate clockwise until the two pieces lock into place.

2. Air Purifier Placement Instructions

1. Do not place air purifier in direct sunlight or facing the air outlet and heated places (May cause deformation, deterioration, discoloration, and failure).



2. Place air purifier on a flat stable surface with the display facing up. In order to effectively circulate the air in the room, leave at least 12in / 30cm of clearance on all sides of the air purifier.

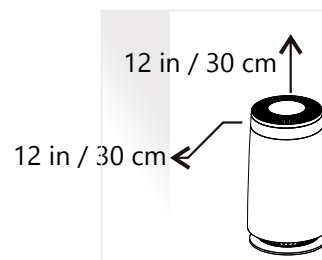

3. Do not place objects on the main unit (otherwise it may cause the machine to malfunction). Special Note: Do not place magnets and metal objects on unit.



4. Do not block the air inlet and outlet, for example, do not place objects on the air outlet or in front of the air inlet.

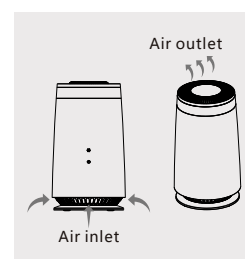

3. Get To Know Your Air Filter

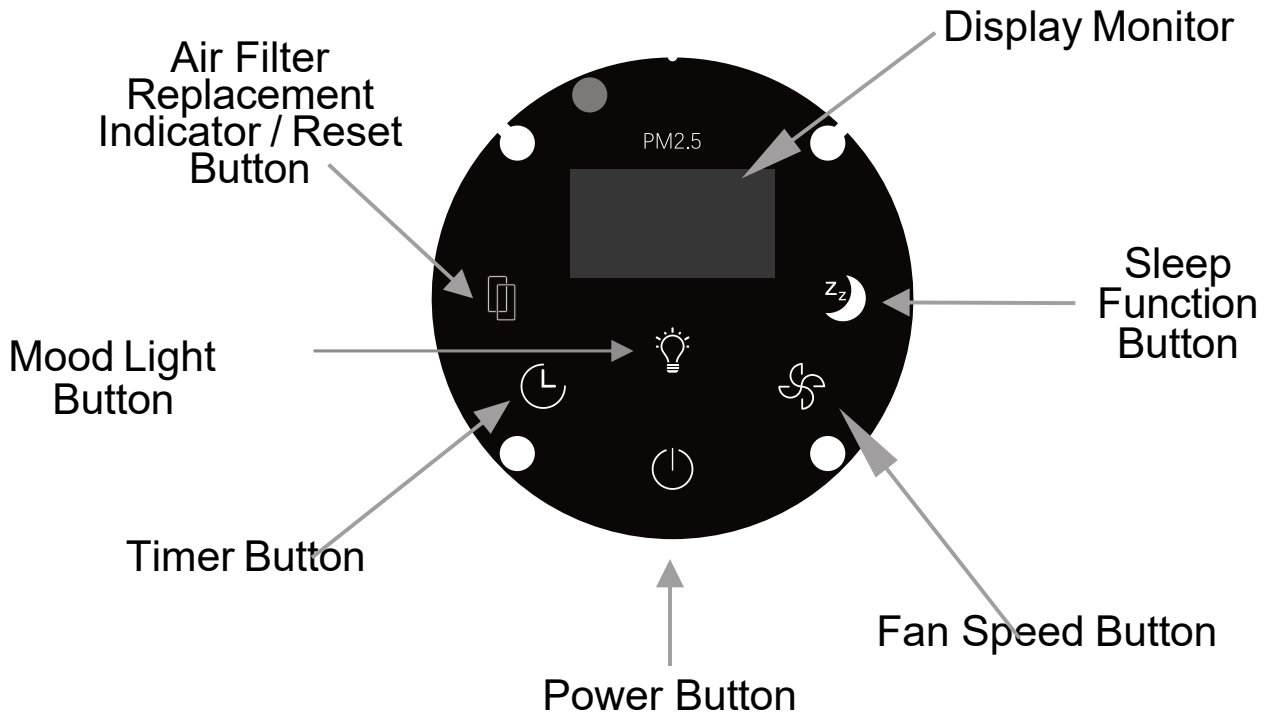

If you have any questions about the operation of this product please contact us :

support@greenclimatetechnologies.com

or

https://www.greenclimatetechnologies.com

UV Risk Precautions

- **UV is emitted within the air purifier. Unintended use or modification of the air purifier may expose user to UV radiation. Ultraviolet radiation may cause eye and skin irritation. Read this Operating Manual before using.**

4. Getting Started

Before Using

Ensure that the plastic wrap has been removed from the filters and the filters are replaced in the unit. Ensure HEPA-carbon filters are inside the unit and the bottom cover is attached. Next, plug the power cord into a working electrical outlet. The air purifier will play a tune when the power is turned on and display a blue light. It will take a few seconds to read the first PM2.5 values and display the appropriate Air Quality Index (AQI) (see PM2.5 Particulate Monitor for details).



Power

Tap the Power Button to turn on the air purifier. The air purifier will start automatically on auto mode until another fan speed is selected. The display monitor will show the current air quality indicator value. To turn off, tap the Power Button once.



Sleep

Tap the Sleep button to enter the sleep mode. The fan speed is automatically set to the lowest setting (1) and the fan speed cannot be changed while in sleep mode. The Ambient light will be orange in colour in sleep mode. Or turn of light with mood lighting button. All lights on the operational panel will be turned off. To exit sleep mode, press the sleep button once and all buttons should light up. Press the sleep button again to exit sleep mode.



Timer

Tap the Timer function to automatically turn off the unit after a preset time. The number of hours it will operate for is shown on the display. Continue to tap the timer button to increase the number of hours, up to a max of 8 hours.

Press the Timer function, until numbers flash, and hold for 2 seconds to cancel the timer.



Speed

Tap the Fan Speed button to display the current fan speed. Tap the button again to change between 4 main speeds (A for Auto, 3 for High, 2 for Medium, 1 for Low). Each tap of the speed button will select a different fan speed and the display will reflect that option. For extra high speed, pressing and holding the fan button will bring the unit into fan speed 4 option.



Mood Lighting

Tap the Mood Lighting Button to change the intensity of the light. You can select between full intensity, half intensity and off. Colour of light is dependent on Air Quality Sensor feedback.



Check Filter Indicator

When the Air Filter Replacement Indicator turns on, it is recommended that the air filter is checked. The indicator will turn on after 1500 hours of use. You may not need to change the filter at this time, but you should check them when the indicator is on, and vacuum the carbon filter side (see care and maintenance section for more details).

When the indicator is on, it can be reset by pressing to engage and then by pressing down again for three seconds. The indicator light will be off once successfully reset.

PM2.5

PM2.5 Particulate Monitor

The Air Quality Indicator will change colour based on the quality of the surrounding air.

PM2.5: 1-50 = Green indicator light = Air quality is good.

PM2.5: 51-100 = Yellow indicator light = Air quality has mild or medium pollution.

PM2.5: 101-500 = Red indicator light = The air is heavily/seriously polluted.

5. About the Filters

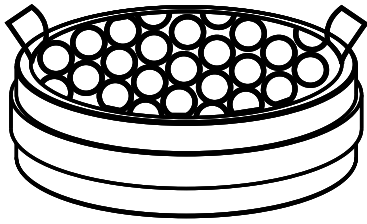

Top View of filter

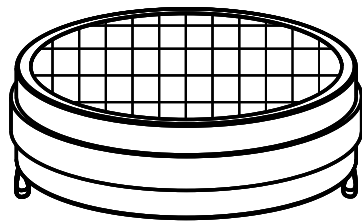

Bottom view of filter



This air purifier utilizes three filtration methods to clean the air.

High Efficiency Activated Carbon Filter

Absorbs smoke, fumes, volatile organic compounds (VOCs), and household/pet odors.



H13 Medical Grade HEPA

Filters 99.97% of airborne particles with a diameter of 0.3 microns or greater. These particles include dust, pollen, mold spores, and certain types of bacteria.



UV-C Filter

UV-C wavelengths of 255-270nm helps reduce airborne pathogens (such as mold spores, bacteria, and viruses).

The UV-C feature will turn on when the air purifier is powered on and will remain on until the unit is turned off.

6. Care & Maintenance

Cleaning the Air Purifier

- Unplug the air purifier
- Wipe the outside of the air purifier with a soft, dry cloth.
- Do not clean the inside of the air purifier to avoid damaging the UV-C and electronic components.
- Do not clean the air purifier with abrasive or flammable cleaning agents/chemicals.
- Do not clean the air purifier with water or other liquids.

Cleaning the Filter

- Unplug the air purifier
- Vacuum the activated carbon side of the filter every month, or when the check filter indicator lights up, to extend the life of the filter.
- Do not vacuum the HEPA side, this could damage the filter.
- Do not clean the filters with any water or liquids.

UV-C LEDs

The UV-C LEDs used in this unit are long-life and do not need to be replaced.

Note: Do not use essential oils on the filters or air purifier. Do not use air purifier near an oil diffuser.

7. Replacing the Filter

When to Replace the Filter

Filters should be replaced every 6-8 months, or earlier, depending on how often the air purifier is used. If the air purifier is operating in a heavily polluted or smoky room, you may need to change the filter more frequently

You may need to replace the filters if you notice:

- Visibly clogged filters (even after vacuuming).
- The air purifier produces increased noise levels and air output is less.
- Unusual odors

How to Replace the Filter

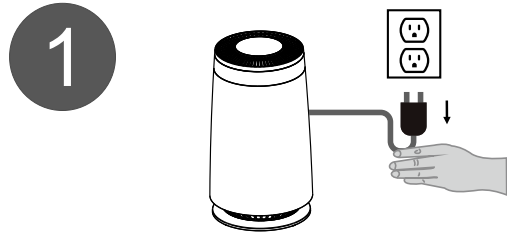

Turn off and unplug the air purifier.

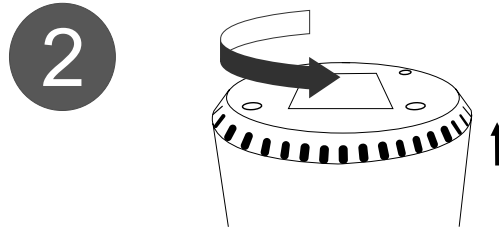

Flip the air purifier over and remove base by turning counterclockwise (see page 4).

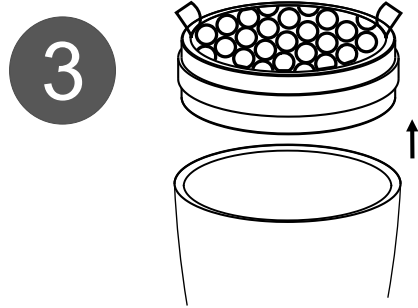

Remove the old filter from the unit.
Remove new filter from the packaging.

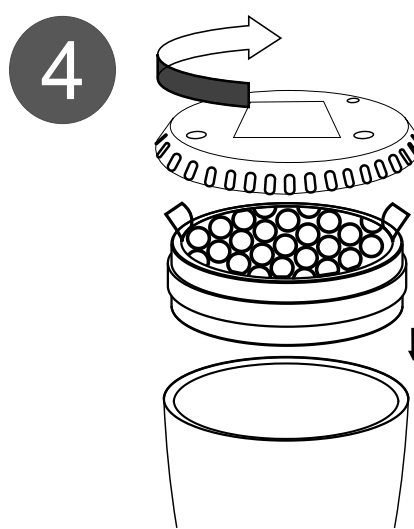

Place the combination filter in the unit with the tabs facing outwards. The activated carbon filter should face towards the opening of the unit. Replace the base by turning clockwise until it clicks into place (see page 4).

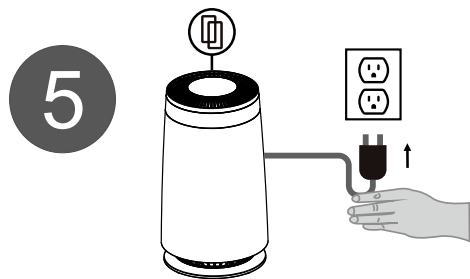

Plug in the air purifier. Turn on the unit and reset the check filter indicator (see page 7).

Note: Only use Green@ir official filters to ensure intended performance of your air purifier. Non-brand filters are unreliable and may damage the unit.

FREQUENTLY ASKED QUESTIONS

My Air Purifier is starting to make noise and the air output is less. What's wrong?

The filters may be dirty. High amounts of contaminants can block the pores in the filter and stop the air from moving through it. Replace the Filters. The HEPA-Carbon Filters should be replaced every year. Please note these are guidelines only and filters should be checked periodically as individual home conditions may vary. To ensure the unit continues to perform properly, replace with genuine GCT Air Filters.

How long should I run my Air Purifier?

In general, the unit will be most effective when doors and windows are closed. It is recommended that you run your air purifier while you are at home to help clean the air. If desired or conditions warrant, you may run your air purifier 24 hours a day.

Can I wash any of the filters in my Air Purifier?

No. Washing the filters with water or any liquids will ruin them. However, vacuuming excessive dust from the filter may extend the life.

What is PM2.5?

PM2.5 are emitted from various solids and liquids such as paints, cleaning supplies, building materials, and permanent marker. PM2.5 is also emitted from smoke, air pollution and pollen. Some of these compounds can have adverse short and long term health effects and consistently have higher concentrations indoors than outside.

Why did my Air Purifier suddenly turn on a higher setting?

Is the air purifier set to Auto Mode? If it is, the unit may have sensed a higher level of PM2.5 and has adjusted the cleaning level accordingly.

How do I get best results for smoky air?

For smoky air, or other air issues where the Air Quality Indicator reads above 100, if in auto mode the air purifier will automatically run on fan speed three until a safer AQI is measured. If in manual mode, the user should set to a higher fan speed for 15-20 min, or until the air quality indicator displays green.

How should I dispose of this unit?

This is an electronic device. Please recycle at the appropriate recycling depot. Filters should also be recycled appropriately.



Warning

To reduce the risk of fire, electric shock, or other injury, follow all instructions and safety guidelines.

- Only use your air purifier as described in this manual.
- **DO** unplug the air purifier before servicing (such as changing or cleaning the filter).
- **DO NOT** use in a commercial setting. Residential household use only.
- **DO NOT** use without removing the plastic wrap from the filter since it could overheat, causing a fire hazard.
- **DO NOT** use without removing all packaging
- **DO NOT** use in wet or damp areas.
- **DO NOT** submerge the unit in water or liquid.
- **DO NOT** use in excessively humid areas
- **DO NOT** use near heat sources.
- **DO NOT** use where combustible gases, vapours, metallic dust, aerosol (spray) products, or fumes from industrial oil are present.
- **DO NOT** use air purifier near an oil diffuser.
- **DO NOT** use essential oils on the filters or air purifier.
- **DO NOT** use within 5 ft / 1.5 m away from where oxygen is being administered.
- **DO NOT** let unsupervised children play or operate the unit.
- **DO** keep the unit out of the reach of children when replacing the filters.
- **DO NOT** place anything into any opening on the air purifier.
- **DO NOT** sit or place heavy objects on the air purifier.
- **DO NOT** use if the cord or plug is damaged.
- **DO NOT** try to repair it yourself.
- **DO NOT** cover the cord with a rug, carpet, or other covering.
- **DO NOT** place the cord under furniture or appliances.
- **DO** keep the cord out of areas where people walk often.
- **DO** Place the cord where it will not be tripped over.
- **DO NOT** modify the unit to disable or defeat safety measures.
- This air purifier uses standard 120V, 60Hz outlets in North America.
- **DO NOT** block the PM2.5 Sensor outlet as it prevents the air quality sensor from working. It also prevents the automatic fan speed control from working properly.
- **DO NOT** use the air purifier if it is damaged or not working correctly. Contact Customer Support (see the front page of manual)
- **DO NOT ATTEMPT TO DISASSEMBLE THE UNIT YOURSELF, DOING SO MAY VOID YOUR WARRANTY**
- **DO NOT OPERATE** if HEPA filters and bottom covers are not installed on the product.

1 Year Limited Warranty

You should first read all instructions before attempting to use this product.

Terms and Policy:

This 1-year limited warranty applies to the repair or replacement of products found to be defective in material or workmanship.

This warranty does not apply:

- To damages or defects caused by accident, abuse, alteration, misuse or improper or inadequate maintenance.
- To damage resulting from any unauthorized attempts to repair.
- If the product has not been used in accordance with the instruction manual.
- To damage resulting from commercial or rental use, unreasonable use, or any use for which the product is not intended. There are no warranties other than the warranties expressly set forth with each product.
- If the product has been modified from its original condition.
- From damage in return transit.
- To unsupervised use by children under 18 years of age.
- The HEPA-Carbon Filter.

Defects that are the result of normal wear and tear, and other cosmetic damages (scratches, dents, chips, and other damage to the Product finishes) will not be considered under this warranty.

This warranty is non-transferrable and does not extend to products purchased from unauthorized sellers.

Some jurisdictions do not allow the exclusion or limitation of incidental or consequential damages or limitations on how long an implied warranty lasts, so the above limitations or exclusions may not apply to you. This warranty gives you specific legal rights, and you also may have other rights which vary from jurisdiction to jurisdiction.

GREEN CLIMATE TECHNOLOGIES INC. IS NOT LIABLE FOR INCIDENTAL OR CONSEQUENTIAL DAMAGES OF ANY NATURE. UNDER NO CIRCUMSTANCES SHALL GREEN CLIMATE TECHNOLOGIES INC. BE LIABLE FOR AN AMOUNT GREATER THAN THE ACTUAL PURCHASE PRICE OF THE PRODUCT. ANY IMPLIED WARRANTY OF MERCHANTABILITY OR FITNESS FOR A PARTICULAR PURPOSE ON THIS PRODUCT IS LIMITED IN DURATION TO THE DURATION OF THIS WARRANTY.

At our option Green Climate Technologies Inc. will replace this product if it is found to be defective in material or workmanship for a period of 1 year from the date of original purchase.

This warranty applies only to the original purchaser of this product from the original date of purchase (Proof of Purchase required).

For warranty coverage to be valid, your product must be registered. For complete warranty guidelines, limitations of liability list, return policy and to register your product, please go to www.greenclimatetechnologies.com/contact-support.

If you discover that your product is defective within the specified warranty period, please contact us:

support@greenclimatetechnologies.com

or **<http://www.greenclimatetechnologies.com/contact-support>**

DO NOT dispose of your product before contacting us. Once our Customer support Team has approved your request, please return the product with a copy of the invoice.



GCT

Purificateur d'air léger Green@ir Solo

Manuel du propriétaire

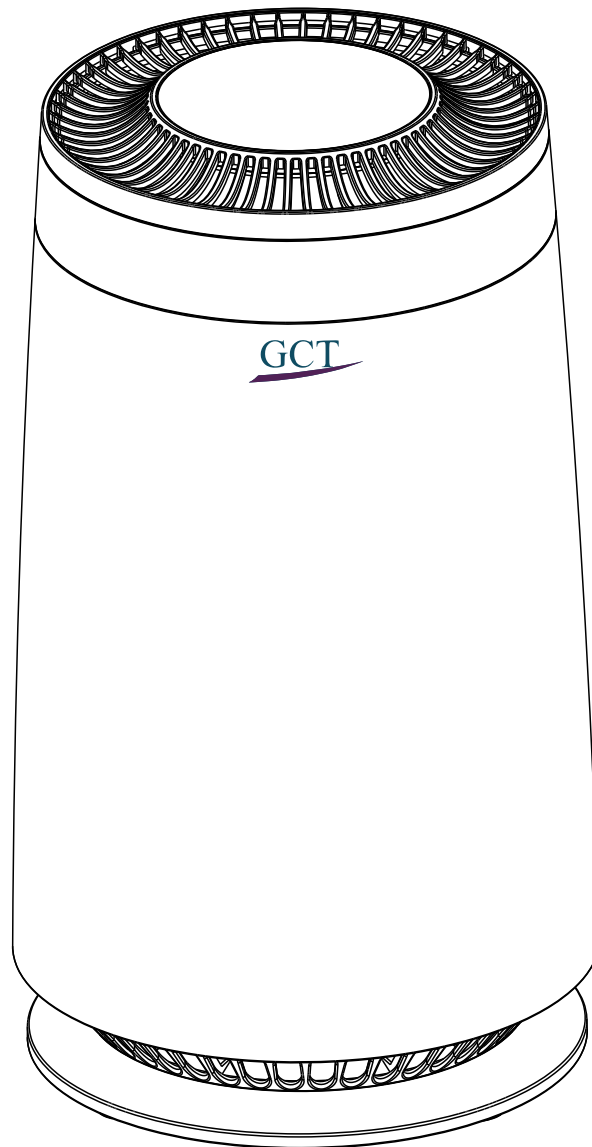

KJ100G-A12B-UVC

Lire le manuel avant de l'utiliser
et sauvegarder le manuel pour référence future.
support@greenclimatetechnologies.com



GCT-2023-A12B-UVC-UM01

Spécification

Alimentation électrique	120V AC, 60Hz
Puissance nominale	19W
taille effective de la pièce	6-10 m ² Note: <ul style="list-style-type: none"> La taille idéale de la pièce est basée sur 3-6 ACH (Changements d'air par heure) Pour les tailles de chambre de 375ft²/35m² ACH sera 1
Bruit	25-54 dB(A)
CADR	50CFM / 85m ³ /h
Technologie de filtre à air	Charbon activé, H13 HEPA, UV-C
Conditions d'exploitation	Température: 14°–104°F / -10°–40°C Humidité: < 85% RH
Taille du produit	200x200x350mm or 7.9x7.9x13.8in
Poids	2.0kg or 4.4lbs

In the Box

Unité Principale	1 pièce
HEPA-Filtre à charbon	1 pièce
Manuel d'utilisation	1 pièce
Adaptateur secteur	1 pièce

Mode d'emploi

1. Comment assembler

1. Retournez l'unité et placez-la sur une surface douce serviette/surface pour éviter les rayures du panneau de commande. Retirez l'air protégé la couverture en la purifiant depuis le bas purificateur d'air.
2. Supprimer HEPA-Filtre à charbon provenant de sac plastique protecteur.
3. Placez le HEPA-Filtre à charbon à l'intérieur le purificateur d'air. Les sangles de filtre doivent Tournez le visage vers le bas de l'unité.
4. Réinstaller le couvercle du filtre à air (à partir de étape 1).
5. Branchez l'adaptateur secteur dans l'air Prise DC purifiante.

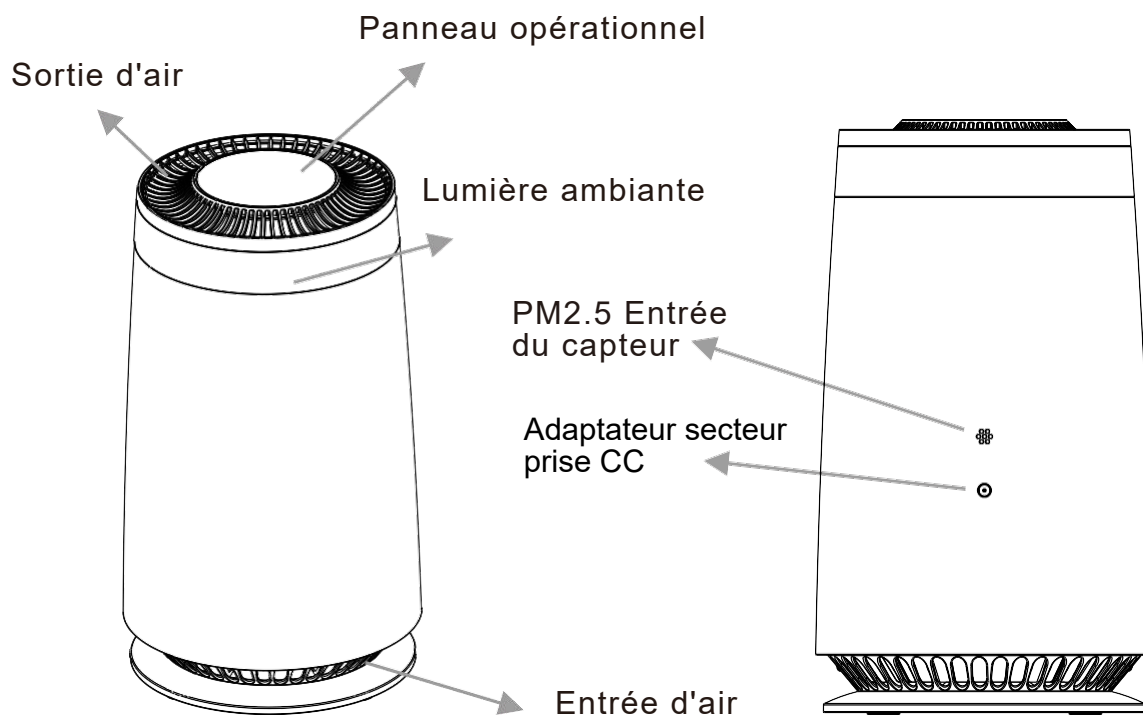
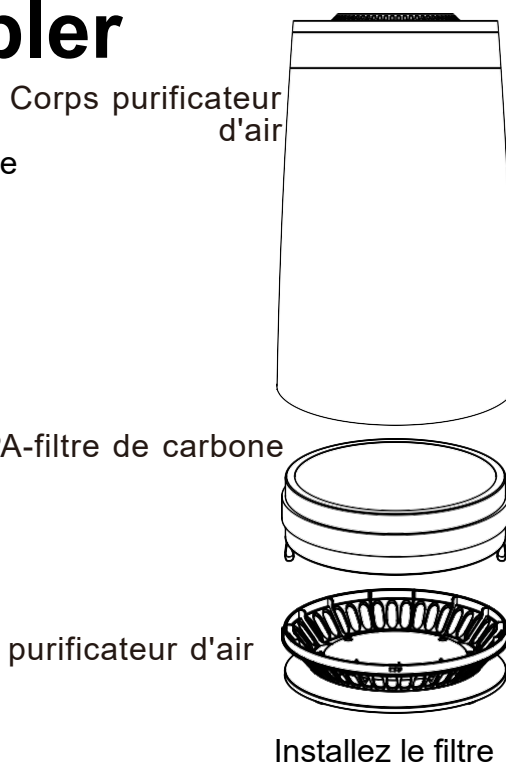

Comment assembler (suite)

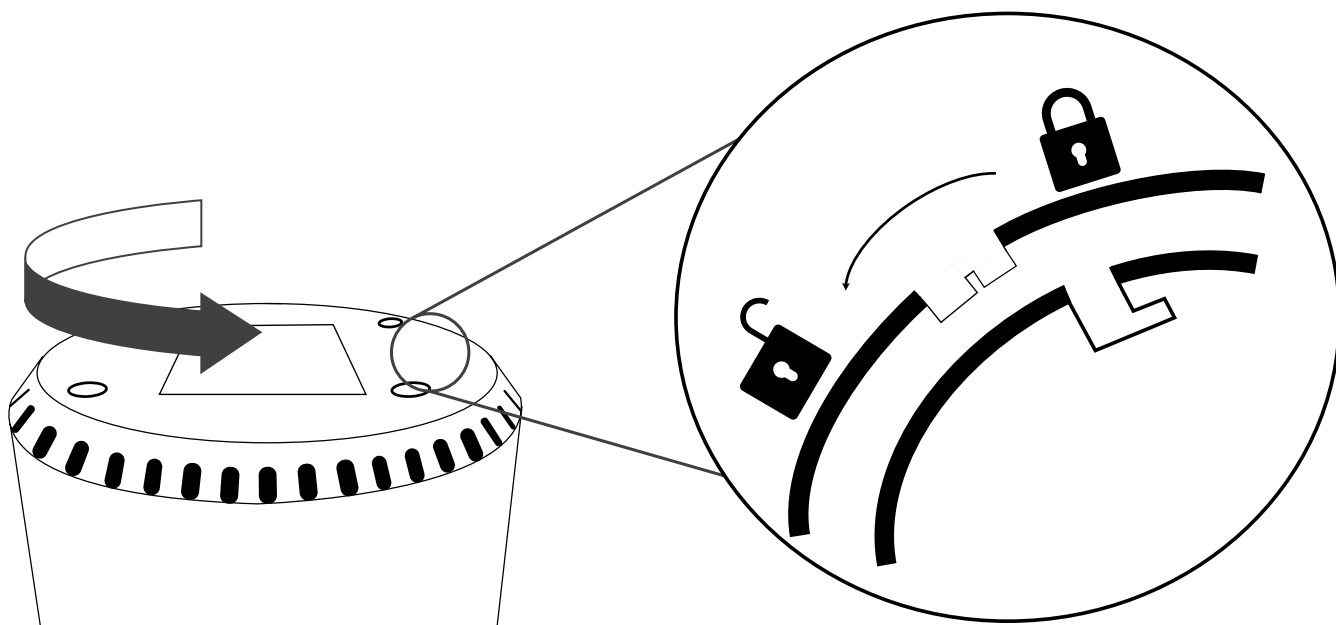

La Figure 1

Pour retirer la base, retournez l'appareil et tournez-le dans le sens inverse aiguilles d'une montre vers le symbole de déverrouillage. Les encoches entre le couvercle et la base devraient se déconnecter, soulevez le couvercle de l'unité de purificateur d'air.

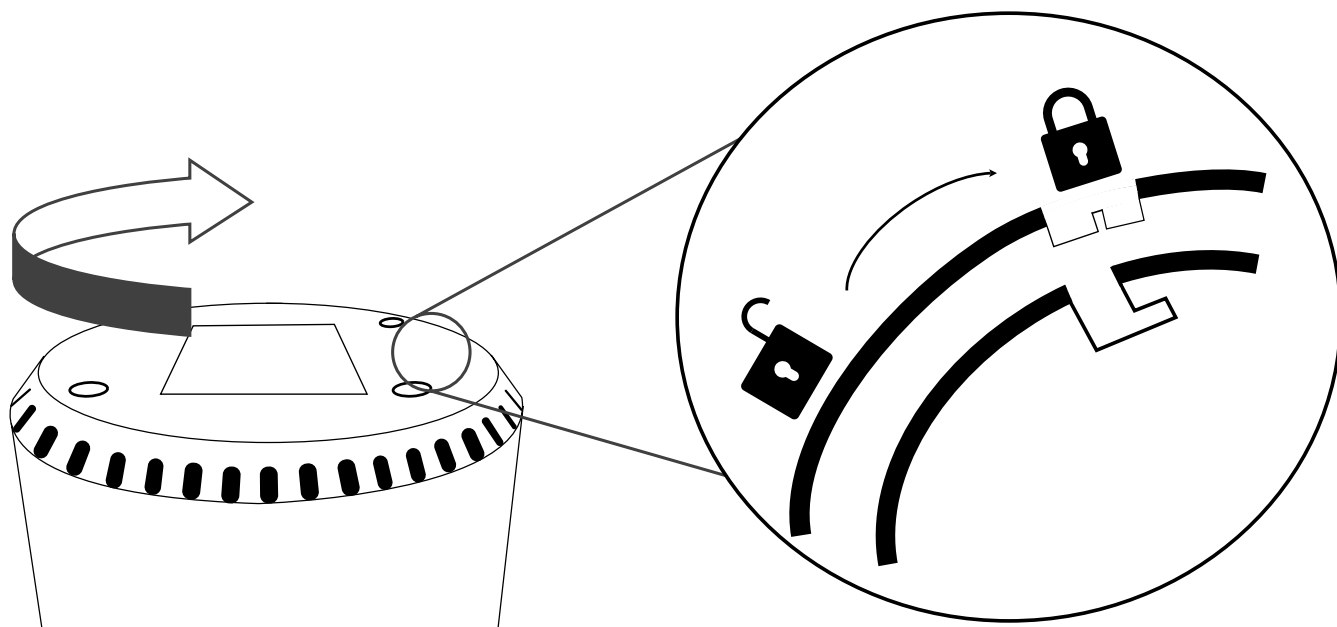

La Figure 2

Pour remettre la base en place, insérez l'encoche sur le rebord de la base dans l'encoche à l'intérieur de l'appareil. Tournez dans le sens des aiguilles d'une montre jusqu'à ce que les deux pièces se verrouillent en place.

2. Instructions de placement de purificateur d'air

1. Ne placez pas le purificateur d'air à la lumière directe du soleil ou face à la sortie d'air et endroits chauffés (Peut provoquer une déformation, une détérioration, une décoloration et échec).

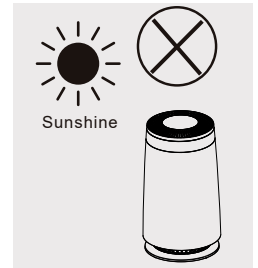

2. Placez le purificateur d'air sur une surface plane et stable avec l'écran orienté vers le haut. Afin de faire circuler efficacement l'air dans la pièce, laissez au moins 12 po/30 cm d'espace libre de tous les côtés du purificateur d'air.

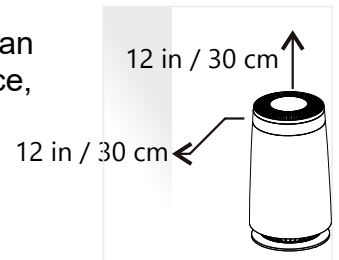

3. Ne placez pas d'objets sur l'unité principale (sinon cela peut causer le machine à dysfonctionner). Note spéciale : Ne pas placer d'aimants et de métal objets sur l'unité.



4. Ne bloquez pas l'entrée et la sortie d'air, par exemple, ne placez pas d'objets sur la sortie d'air ou devant l'entrée d'air.

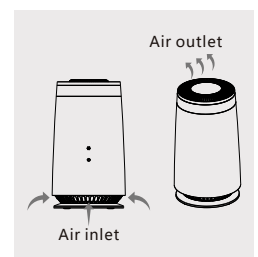

3. Apprenez à connaître votre filtre à air

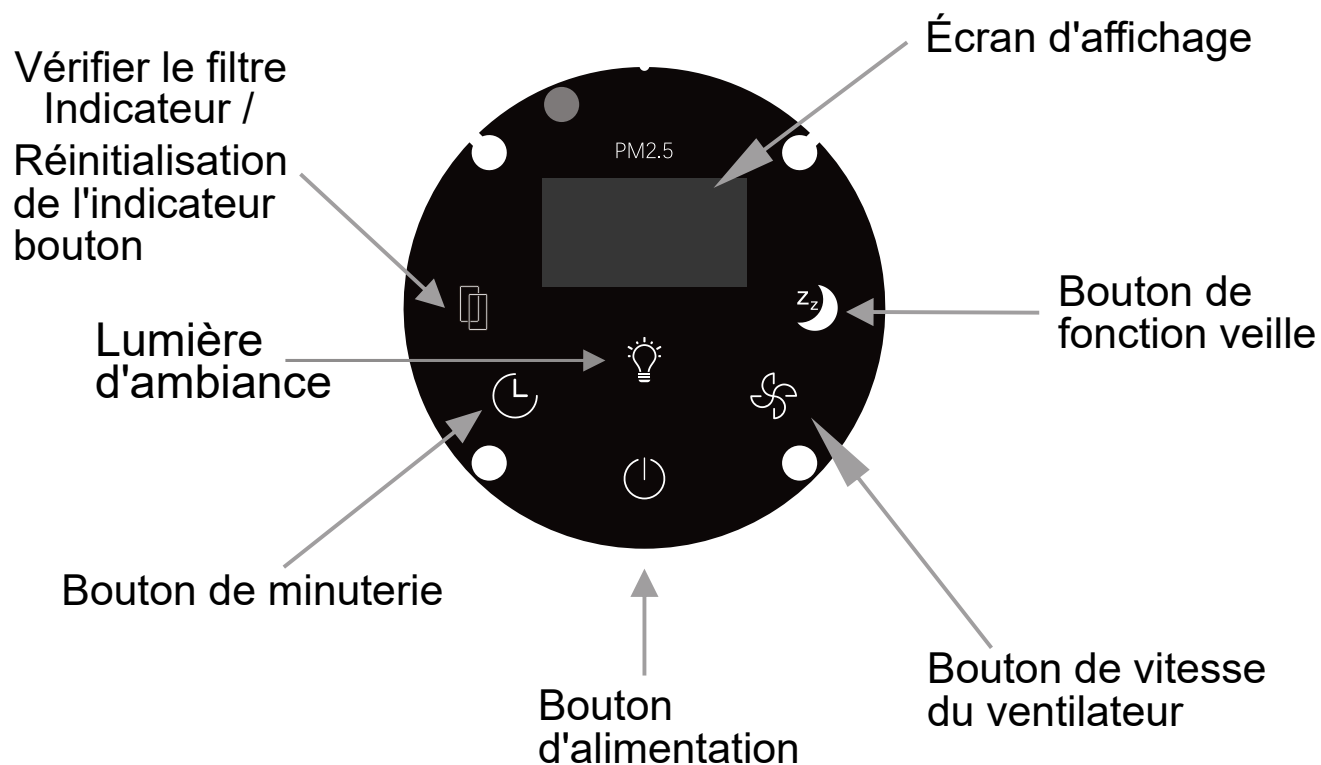

Si vous avez des questions sur le fonctionnement de ce produit s'il vous plaît contactez-nous :

support@greenclimatetechnologies.com

or

<https://www.greenclimatetechnologies.com>



Précautions contre les risques liés aux UV

- **Les UV sont émis dans le purificateur d'air. Une utilisation ou une modification involontaire du purificateur d'air peut exposer l'utilisateur aux rayons UV. Le rayonnement ultraviolet peut provoquer des lésions oculaires et une irritation de la peau. Lire ce manuel d'utilisation avant d'utiliser.**

4. Commencer

Avant d'utiliser

Assurez-vous que le film plastique a été retiré des filtres et que les filtres ont été remplacés dans l'unité. Assurez-vous que les filtres Hepa-Carbone sont à l'intérieur de l'unité et que le couvercle inférieur est fixé. Ensuite, branchez le cordon d'alimentation dans une prise électrique en état de marche. Le purificateur d'air jouera une mélodie quand l'alimentation est branchée et affiche une lumière bleue. Cela prendra quelques secondes lire les premières valeurs de PM2.5 et afficher l'indice de qualité (AQI) de l'air approprié (voir PM2.5 Moniteur de particules pour les détails).



Puissance

Appuyez sur le bouton d'alimentation pour allumer le purificateur d'air. Le purificateur d'air démarrera automatiquement mode automatique jusqu'à ce qu'une autre vitesse de ventilateur soit sélectionnée. Le moniteur d'affichage affichera la valeur actuelle de l'indicateur de qualité de l'air. Pour éteindre, appuyez une fois sur le bouton d'alimentation.



Dormir

Appuyez sur le bouton Veille pour passer en mode veille. La vitesse du ventilateur est automatiquement réglée sur le réglage le plus bas (1) et la vitesse du ventilateur ne peuvent pas être modifiés en mode veille. Le lumière ambiante sera de couleur orange en mode veille. Ou éteignez la lumière avec le bouton d'éclairage d'ambiance. Toutes les lumières du panneau de commande seront éteintes. Pour quitter le mode veille, appuyez sur le bouton veille une fois pour toutes, tous les boutons devraient s'allumer. Appuyez à nouveau sur le bouton veille pour quitter le mode veille.



Minuteur

Appuyez sur la fonction Timer pour éteindre automatiquement l'appareil après un temps prédéfini. Le nombre de heures de fonctionnement sont indiquées sur l'écran. Continuez à appuyer sur le bouton du minuteur pour augmenter le nombre d'heures, jusqu'à un maximum de 8 heures. Appuyez sur la fonction Timer, jusqu'à ce que les chiffres clignotent, puis maintenez pendant 2 secondes pour annuler le minuteur.



Vitesse

Appuyez sur le bouton Vitesse du ventilateur pour afficher la vitesse actuelle du ventilateur. Appuyez à nouveau sur le bouton pour modifier entre 4 vitesses principales (A pour Auto, 3 pour High, 2 pour Medium, 1 pour Low). Chaque pression sur le bouton de vitesse sélectionnera une vitesse de ventilateur différente et l'écran reflétera cette option. Pour vitesse très élevée, appuyer et maintenir le bouton du ventilateur amènera l'unité en option vitesse de ventilateur 4



Mood Lighting

Appuyez sur le bouton d'éclairage d'ambiance pour modifier l'intensité de la lumière. Vous pouvez choisir entre pleine intensité, demi-intensité et arrêt. La couleur de la lumière dépend du retour du capteur de qualité de l'air.



Indicateur de vérification du filtre

Lorsque l'indicateur de remplacement du filtre à air s'allume, il est recommandé de nettoyer le filtre à air. L'indicateur s'allumera après 1500 heures d'utilisation. Vous n'aurez peut-être pas besoin de modifier le filtre à ce moment-là, mais vous devez les vérifier lorsque le voyant est allumé et passer l'aspirateur sur le filtre. côté filtre à charbon (voir la section entretien et maintenance pour plus de détails). Lorsque le voyant est allumé, il peut être réinitialisé en appuyant pour engager puis en appuyant encore une fois pendant trois secondes. Le voyant s'éteindra une fois réinitialisé avec succès.

PM2.5

PM2.5 Moniteur de particules

L'indicateur de qualité de l'air changera de couleur en fonction de la qualité de l'air ambiant.

PM2.5: 1-50 = Voyant vert = La qualité de l'air est bonne.

PM2.5: 51-100 = Voyant jaune = La qualité de l'air présente une pollution légère ou moyenne.

PM2.5: 101-500 = Voyant rouge = L'air est fortement/sérieusement pollué.

5. À propos des filtres

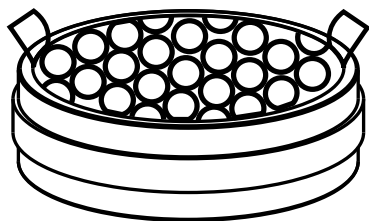

Vue de dessus du filtre

A

Ce purificateur d'air utilise trois méthodes de filtration pour purifier l'air

Filtre à charbon actif haute efficacité

Absorbe la fumée, les vapeurs, les composés organiques volatils (COV) et les odeurs de maison/d'animaux

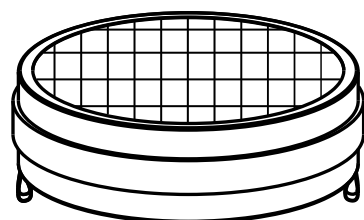

vue du dessous du filtre

B

H13 Qualité médicale HEPA

Filtre 99,97 % des particules en suspension dans l'air d'un diamètre de 0,3 microns ou plus. Ces particules comprennent la poussière, le pollen, les spores de moisissures et certains types de bactéries.

C

UV-C Filtre

Les longueurs d'onde UV-C de 255 à 270 nm aident à réduire pathogènes aéroportés (tels que les spores de moisissures, les bactéries, et virus). La fonction UV-C s'activera lorsque le purificateur d'air est sous tension et le restera jusqu'à ce que l'unité soit éteindre.

6. Entretien et maintenance

Nettoyage du purificateur d'air

- Débranchez le purificateur d'air.
- Essuyez l'extérieur du purificateur d'air avec un chiffon doux et sec.
- Ne nettoyez pas l'intérieur du purificateur d'air pour éviter d'endommager les UV-C et composants électroniques.
- Ne nettoyez pas le purificateur d'air avec un produit abrasif ou des agents de nettoyage/produits chimiques inflammables.
- Ne nettoyez pas le purificateur d'air avec de l'eau ou d'autres liquides.

Nettoyage du filtre

- Débranchez le purificateur d'air.
- Passez l'aspirateur sur le côté charbon actif du filtre mois, ou lorsque l'indicateur de contrôle du filtre s'allume, pour prolonger la durée de vie du filtre.
- N'aspirez pas le côté HEPA, cela pourrait endommager le filtre.
- Ne nettoyez pas les filtres avec de l'eau ou des liquides.

LEDs UV-C

Les LED UV-C utilisées dans cette unité ont une longue durée de vie et n'ont pas besoin d'être remplacés.

Remarque : N'utilisez pas d'huiles essentielles sur les filtres ou le purificateur d'air.
N'utilisez pas de purificateur d'air à proximité d'un diffuseur d'huile.

7. Remplacement du filtre

Quand remplacer le filtre

Les filtres doivent être remplacés tous les 6 à 8 mois, ou plus tôt, selon la fréquence d'utilisation du purificateur d'air. Si le purificateur d'air fonctionne dans une pièce très polluée ou enfumée, vous devrez peut-être changer le filtre plus fréquemment.

Vous devrez peut-être remplacer les filtres si vous remarquez :

- Filtres visiblement obstrués (même après avoir passé l'aspirateur).
- Le purificateur d'air produit des niveaux de bruit accrus et le débit d'air est moindre.

Comment remplacer le filtre

1

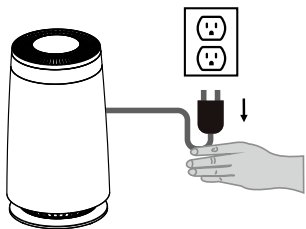

Éteignez et débranchez le purificateur d'air.

2

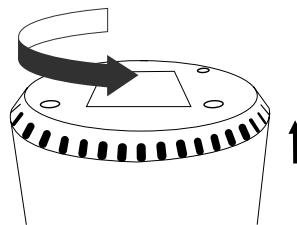

Retournez le purificateur d'air et retirez la base en tournant dans le sens inverse des aiguilles d'une montre (voir page 4).

3

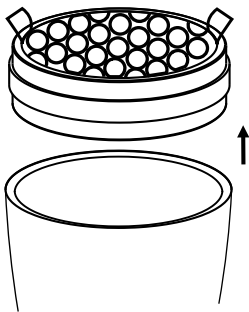

Retirez l'ancien filtre de l'appareil.
Retirez le nouveau filtre de son emballage.

4

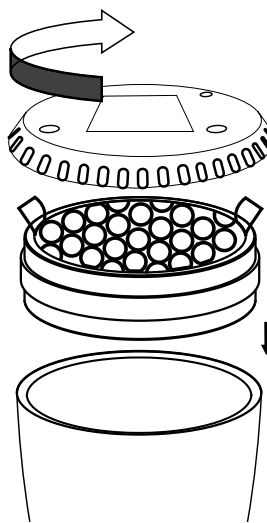

Placez le filtre combiné dans l'appareil avec les languettes tournée vers l'extérieur. Le filtre à charbon actif doit face vers l'ouverture de l'appareil. Remplacer le socle en tournant dans le sens des aiguilles d'une montre jusqu'à ce qu'il s'enclenche (voir page 4)

5

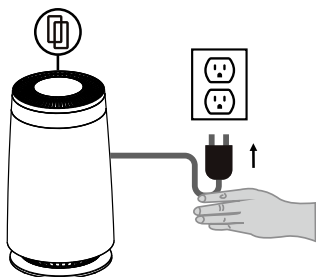

Branchez le purificateur d'air. Allumez l'appareil et réinitialisez l'indicateur de contrôle du filtre (voir page 7).

Remarque : utilisez uniquement les filtres officiels Green@ir pour garantir les performances prévues de votre purificateur d'air. Les filtres sans marque sont peu fiables et peuvent endommager l'appareil.

FRÉQUEMMENT DEMANDÉ DES QUESTIONS

Mon purificateur d'air commence à faire du bruit et le débit d'air est moindre. Qu'est-ce qui ne va pas?

Les filtres sont peut-être sales. De grandes quantités de contaminants peuvent obstruer les pores du filtre et empêcher l'air de circuler à travers. Remplacez les filtres. Les filtres HEPA-Carbon devrait être remplacé chaque année. Veuillez noter qu'il ne s'agit que de lignes directrices et que les filtres doivent être vérifié périodiquement car les conditions individuelles de la maison peuvent varier. Pour assurer la continuité de l'unité pour fonctionner correctement, remplacez-les par des filtres à air GCT d'origine.

Combien de temps dois-je faire fonctionner mon purificateur d'air ?

En général, l'unité sera plus efficace lorsque les portes et fenêtres sont fermées. C'est Il est recommandé de faire fonctionner votre purificateur d'air pendant que vous êtes à la maison pour aider à purifier l'air. Si vous le souhaitez ou si les conditions le justifient, vous pouvez faire fonctionner votre purificateur d'air 24 heures sur 24.

Can I wash any of the filters in my Air Purifier?

Puis-je laver n'importe lequel des filtres de mon purificateur d'air ?

Qu'est-ce que PM2.5?

Les PM2,5 sont émises par divers solides et liquides tels que les peintures, les produits de nettoyage, matériaux de construction et marqueur permanent. Les PM2,5 sont également émises par la fumée, l'air pollution et pollens. Certains de ces composés peuvent avoir des effets néfastes à court et à long terme effets sur la santé et ont systématiquement des concentrations plus élevées à l'intérieur qu'à l'extérieur.

Pourquoi mon purificateur d'air a-t-il soudainement activé un réglage plus élevé ?

Le purificateur d'air est-il réglé en mode automatique ? Si tel est le cas, l'appareil a peut-être détecté un niveau plus élevé de PM2,5 et a ajusté le niveau de nettoyage en conséquence.

Comment puis-je obtenir les meilleurs résultats pour l'air enfumé ?

Pour l'air enfumé ou d'autres problèmes d'air pour lesquels l'indicateur de qualité de l'air est supérieur à 100, si En mode automatique, le purificateur d'air fonctionnera automatiquement à la vitesse du ventilateur trois jusqu'à ce qu'un AQI plus sûr soit mesuré. En mode manuel, l'utilisateur doit régler une vitesse de ventilateur plus élevée pendant 15 à 20 minutes, ou jusqu'à ce que l'indicateur de qualité de l'air s'affiche en vert.

Comment dois-je me débarrasser de cet appareil ?

Il s'agit d'un appareil électronique. Veuillez recycler au dépôt de recyclage approprié. Les filtres doivent également être recyclés de manière appropriée.



Avertissement

Pour réduire le risque d'incendie, de choc électrique ou d'autres blessures, suivez toutes les instructions et consignes de sécurité.

- Utilisez votre purificateur d'air uniquement comme décrit dans ce manuel.
- **Débranchez** le purificateur d'air avant entretien (comme le changement ou le nettoyage du filtre).
- **NE PAS** utiliser dans un cadre commercial. Usage domestique résidentiel uniquement.
- **NE PAS** utiliser sans retirer le film plastique du filtre car il pourrait surchauffer, provoquant un risque d'incendie.
- **NE PAS** utiliser sans retirer tous les emballages
- **NE PAS** utiliser dans des zones mouillées ou humides.
- **NE PAS** immerger l'appareil dans l'eau ou liquide
- **NE PAS** utiliser dans des zones excessivement humides
- **NE PAS** utiliser à proximité de sources de chaleur.
- **NE PAS** utiliser là où des gaz combustibles, vapeurs, poussières métalliques, aérosol (spray) produits ou les vapeurs d'huile industrielle sont présent.
- **N'utilisez PAS** de purificateur d'air à proximité d'un diffuseur d'huile.
- **NE PAS** utiliser d'huiles essentielles sur les filtres ou le purificateur d'air.
- **NE PAS** utiliser à moins de 5 pieds / 1,5 m d'où l'oxygène est administré.
- **NE laissez PAS** les enfants sans surveillance jouer ou faire fonctionner l'appareil.
- **GARDEZ** l'appareil hors de portée des enfants lors du remplacement des filtres.
- **NE placez RIEN** dans aucun ouverture sur le purificateur d'air.
- **NE PAS** vous asseoir ni placer d'objets lourds sur le purificateur d'air.
- **NE PAS** utiliser si le cordon ou la fiche est endommagé
- **N'essayez PAS** de le réparer vous-même.
- **NE couvrez PAS** le cordon avec un tapis, une moquette, ou autre revêtement.
- **NE PAS** placer le cordon sous les meubles ou appareils électroménagers.
- **GARDEZ** le cordon hors des zones où les gens marcher souvent.
- **À FAIRE Placez** le cordon là où il ne sera pas trébuché.
- **NE PAS** modifier l'appareil pour désactiver ou vaincre les mesures de sécurité.
- Ce purificateur d'air utilise la norme 120 V, prises 60 Hz en Amérique du Nord.
- **NE bloquez PAS** la sortie du capteur PM2,5 car cela empêche le capteur de qualité de l'air de fonctionner. Il empêche également la vitesse automatique du ventilateur contrôle de fonctionner correctement.
- **N'utilisez PAS** le purificateur d'air s'il est endommagé ou ne fonctionne pas correctement. Contactez l'assistance clientèle (voir la première page du manuel)
- **N'ESSAYEZ PAS DE DÉMONTER L'UNITÉ VOUS-MÊME, EN LE FAISANT PEUT ANNULER VOTRE GARANTIE**
- **NE PAS UTILISER** si les filtres HEPA et les couvercles inférieurs ne sont pas installés sur le produit.

Garantie limitée d'un an

Vous devez d'abord lire toutes les instructions avant d'essayer d'utiliser ce produit.

Conditions et politique:

Cette garantie limitée d'un an s'applique à la réparation ou au remplacement des produits présentant un défaut de matériau ou de fabrication.

Cette garantie ne s'applique pas:

- Aux dommages ou défauts causés par un accident, un abus, une altération, une mauvaise utilisation ou un entretien inapproprié ou inadéquat.
- Aux dommages résultant de toute tentative de réparation non autorisée.
- Si le produit n'a pas été utilisé conformément au manuel d'instructions.
- Aux dommages résultant d'activités commerciales ou utilisation en location, utilisation déraisonnable ou toute utilisation auquel le produit n'est pas destiné. Il n'y a aucune garantie autre que les garanties expressément énoncées avec chaque produit.
- Si le produit a été modifié par rapport à son état d'origine.
- Des dommages lors du transport de retour.
- À utiliser sans surveillance par des enfants de moins de 18 ans.
- Le filtre à charbon-HEPA.

Les défauts résultant de l'usure normale, et autres dommages esthétiques (rayures, bosses, éclats, et autres dommages aux finitions du produit) ne seront pas pris en compte dans le cadre de cette garantie.

Cette garantie n'est pas transférable et ne s'étend pas aux produits achetés auprès de vendeurs non autorisés.

Certaines juridictions n'autorisent pas l'exclusion ou la limitation des dommages accessoires ou consécutifs ou des limitations sur la durée d'une garantie implicite, les limitations ou exclusions ci-dessus peuvent donc ne pas s'appliquer à vous. Cette garantie vous confère des droits légaux spécifique, et vous pouvez également bénéficier d'autres droits qui varient d'une juridiction à l'autre.

GREEN CLIMATE TECHNOLOGIES INC. N'EST PAS RESPONSABLE DES ACCESSOIRES OU CONSÉCUTIFS DOMMAGES DE TOUTE NATURE. EN AUCUN CAS LE CLIMAT VERT NE POURRA TECHNOLOGIES INC. SERA RESPONSABLE D'UN MONTANT SUPÉRIEUR AU RÉEL PRIX D'ACHAT DU PRODUIT. TOUTE GARANTIE IMPLICITE DE QUALITÉ MARCHANDE OU D'ADAPTATION À UN USAGE ARTICULAIRE DE CE PRODUIT EST LIMITÉE DANS LA DURÉE POUR LA DURÉE DE CETTE GARANTIE.

À notre discrétion, Green Climate Technologies Inc. remplacera ce produit s'il s'avère défectueux matériel ou de fabrication pendant une période d'un an à compter de la date d'achat initial. Cette garantie s'applique uniquement à l'acheteur original de ce produit à compter de la date d'achat originale. (Preuve d'achat requise).

Pour que la couverture de garantie soit valide, votre produit doit être enregistré. Pour compléter les directives de garantie, la liste des limitations de responsabilité, la politique de retour et l'enregistrement de votre produit, veuillez vous rendre sur www.greenclimatetechnologies.com/contact-support.

Si vous découvrez que votre produit est défectueux pendant la période de garantie spécifiée, Contactez nous s'il vous plait:

support@greenclimatetechnologies.com

or **<http://www.greenclimatetechnologies.com/contact-support>**

NE jetez PAS votre produit avant de nous contacter. Une fois notre client L'équipe d'assistance a approuvé votre demande, veuillez renvoyer le produit avec une copie de la facture.



GCT

Purificador de aire ligero Green@ir Solo

Manual del propietario

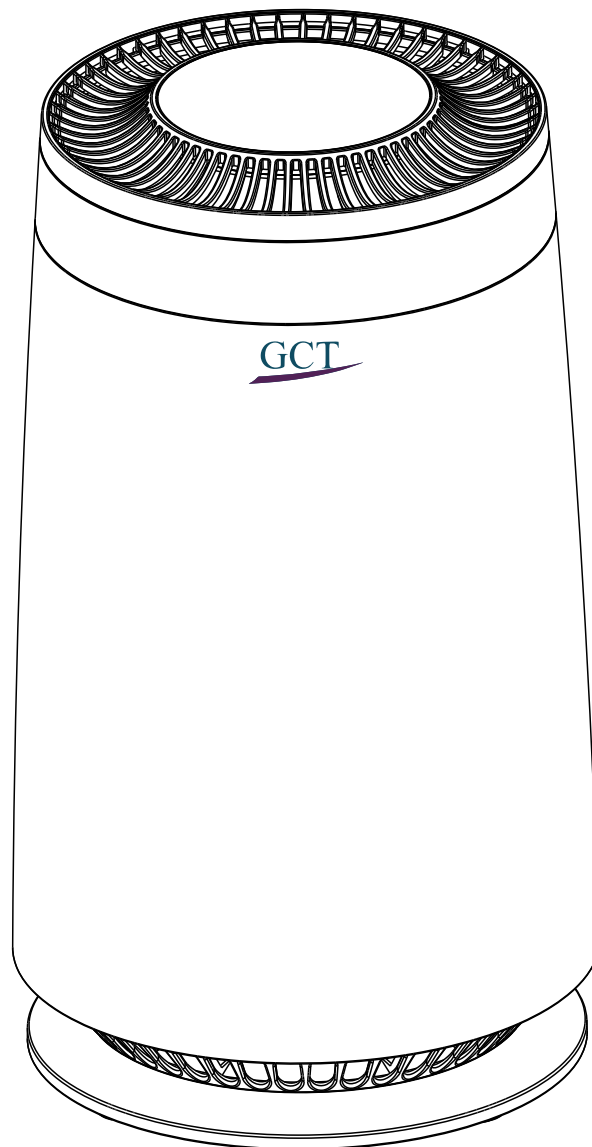

KJ100G-A12B-UVC

**Leer el manual antes de operar
y guarda el manual para referencia futura.
support@greenclimatetechnologies.com**



Especificación

Fuente de alimentación	120V AC, 60Hz
Potencia nominal	19W
Tamaño efectivo de la habitación ACH (Cambios de Aire)	6-10 m ² Nota: <ul style="list-style-type: none"> El tamaño ideal de la habitación se basa en 3-6 ACH (Cambios de Aire) Para tamaños de habitación de 375ft²/35m² ACH será 1.
Ruido	25-54 dB(A)
CADR	50CFM / 85m ³ /h
Tecnología de filtro de aire	Carbono Activado, H13 HEPA, UV-C
Condiciones de funcionamiento	Temperatura: 14°–104°F / -10°–40°C Humedad: < 85% RH
Tamaño del producto	200x200x350mm or 7.9x7.9x13.8in
peso	2.0kg or 4.4lbs

In the Box

Unidad Principal	1 pieza
HEPA-Filtro de carbono	1 pieza
Manual del propietario	1 pieza
Adaptador de corriente	1 pieza

Instrucciones de uso

1. Cómo ensamblar

1. Gira la unidad y colócala sobre una superficie suave toalla/superficie para evitar rayones del panel de operación. Retire el aire la tapa del purificador desde la parte inferior purificador de aire.

2. Eliminar HEPA-Filtro de carbón de bolsa de plástico protectora.

3. Coloca el HEPA-Filtro de carbón adentro HEPA-Filtro de carbón el purificador de aire. Las correas del filtro deben mirar hacia la parte inferior de la unidad.

4. Vuelva a instalar la cubierta del filtro de aire (desde paso 1).

5. Conecta el adaptador de corriente al aire purificador DC enchufe.

Cuerpo del purificador de aire

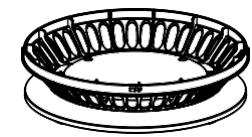
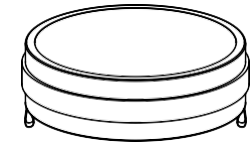
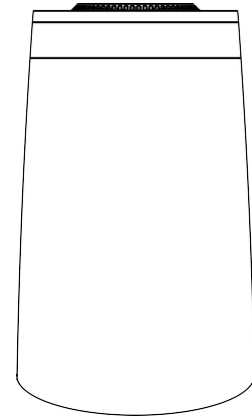

Instala el filtro

Panel de operaciones

ida de aire

luz ambiental

PM2.5 Entrada del sensor

Adaptador de corriente con enchufe CC

Entrada de aire

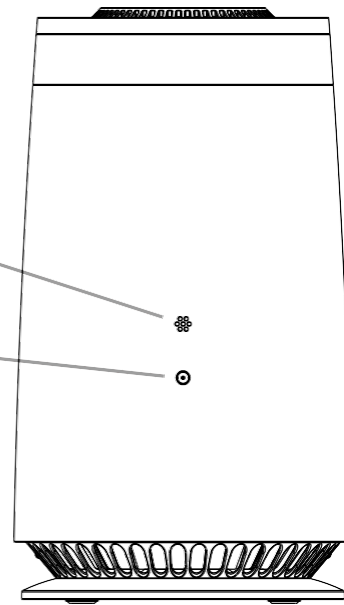
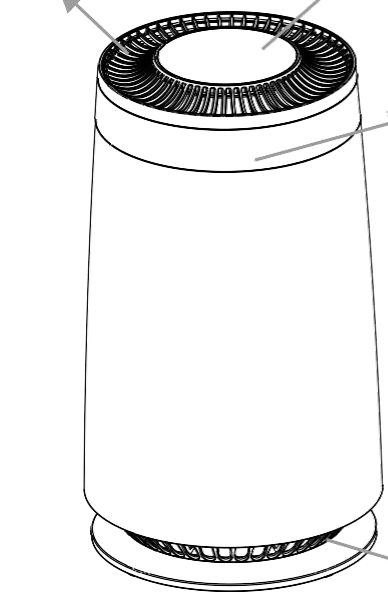

Cómo ensamblar (cont.)



Figura 1

Para quitar la base, gire la unidad boca abajo y gírela en sentido contrario a las agujas del reloj hacia el símbolo de desbloqueo. Las muescas entre la cubierta y la base deberían desconectarse, levante la cubierta de la unidad purificadora de aire.

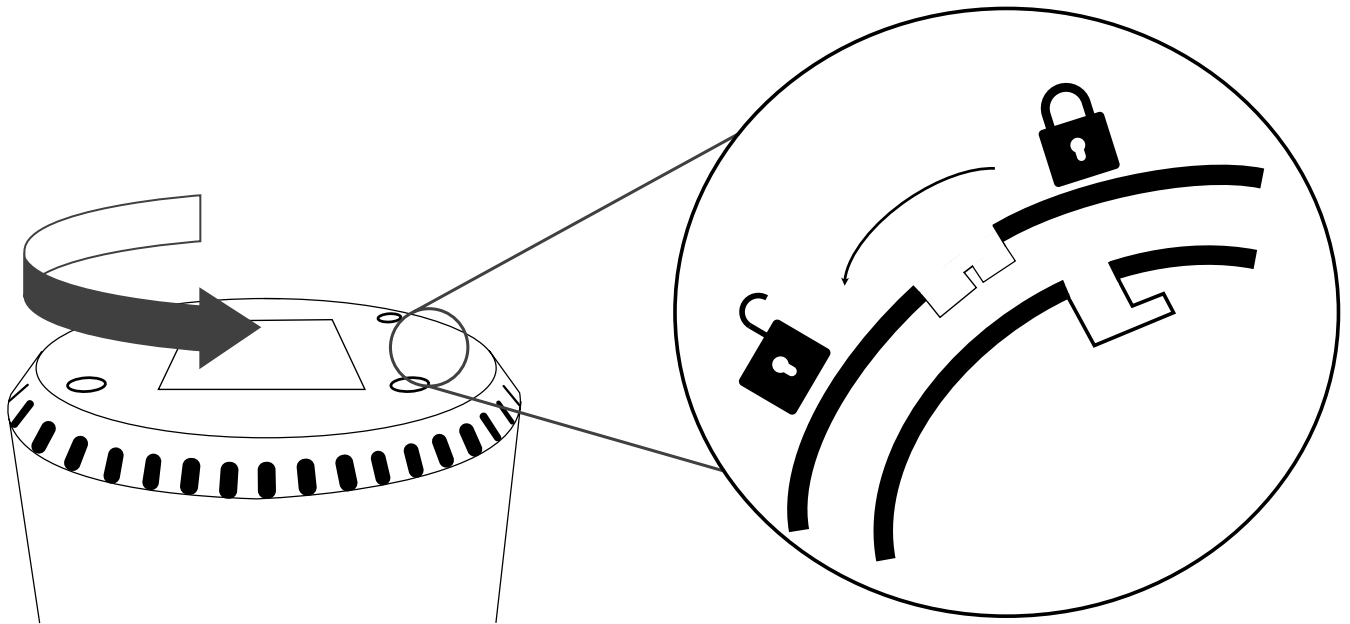

Figura 2

Para volver a colocar la base, encaje la muesca del borde de la base en la muesca dentro de la unidad. Gire en el sentido de las agujas del reloj hasta que las dos piezas encajen en su lugar.

2. Colocación del purificador de aire Instrucciones

1. No coloque el purificador de aire bajo la luz solar directa ni frente a la salida de aire ni Lugares calientes (Puede causar deformación, deterioro, decoloración, y fracaso).

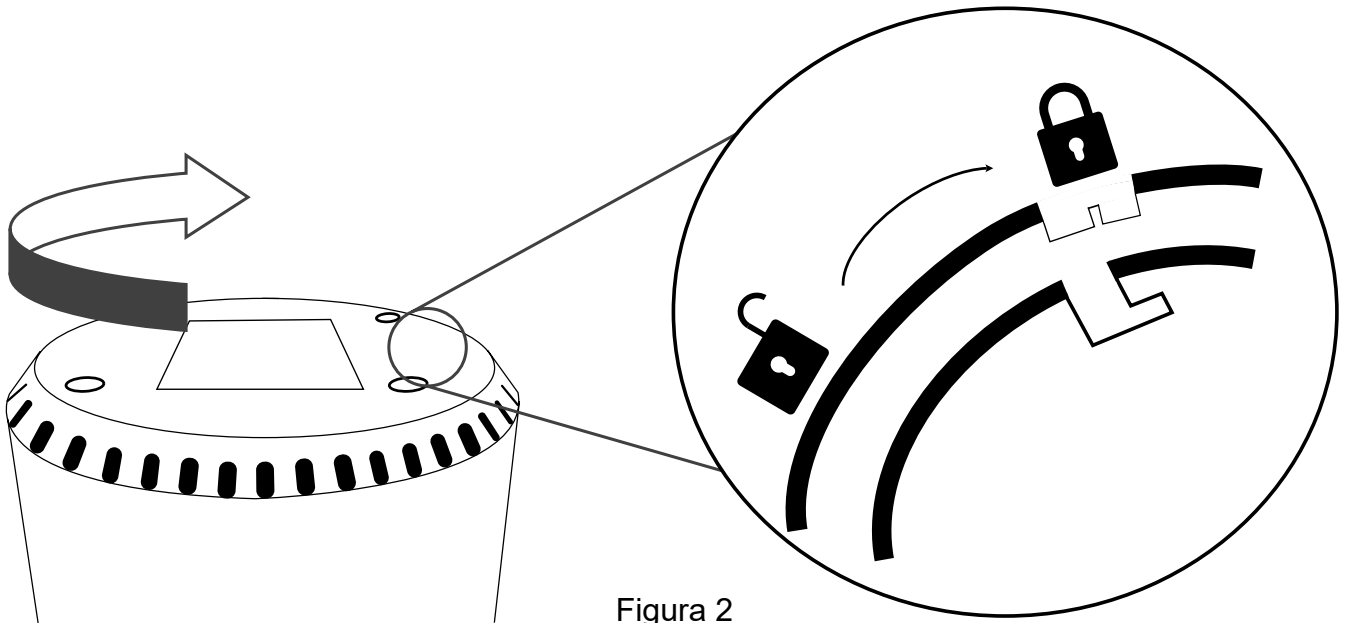
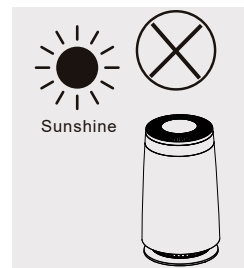

2. Coloque el purificador de aire sobre una superficie plana y estable con la pantalla hacia arriba. Para que el aire circule eficazmente en la habitación, deje al menos 12 pulgadas/30 cm de espacio libre en todos los lados del purificador de aire.

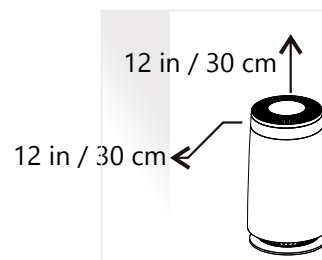

3. No coloque objetos sobre la unidad principal (de lo contrario, podría causar que la máquina funcione mal). Nota especial: no coloque imanes ni objetos metálicos en la unidad.



4. No bloquee la entrada y salida de aire, por ejemplo, no coloque objetos en la salida de aire o delante de la entrada de aire.

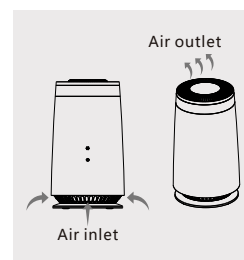

3. Conozca su filtro de aire

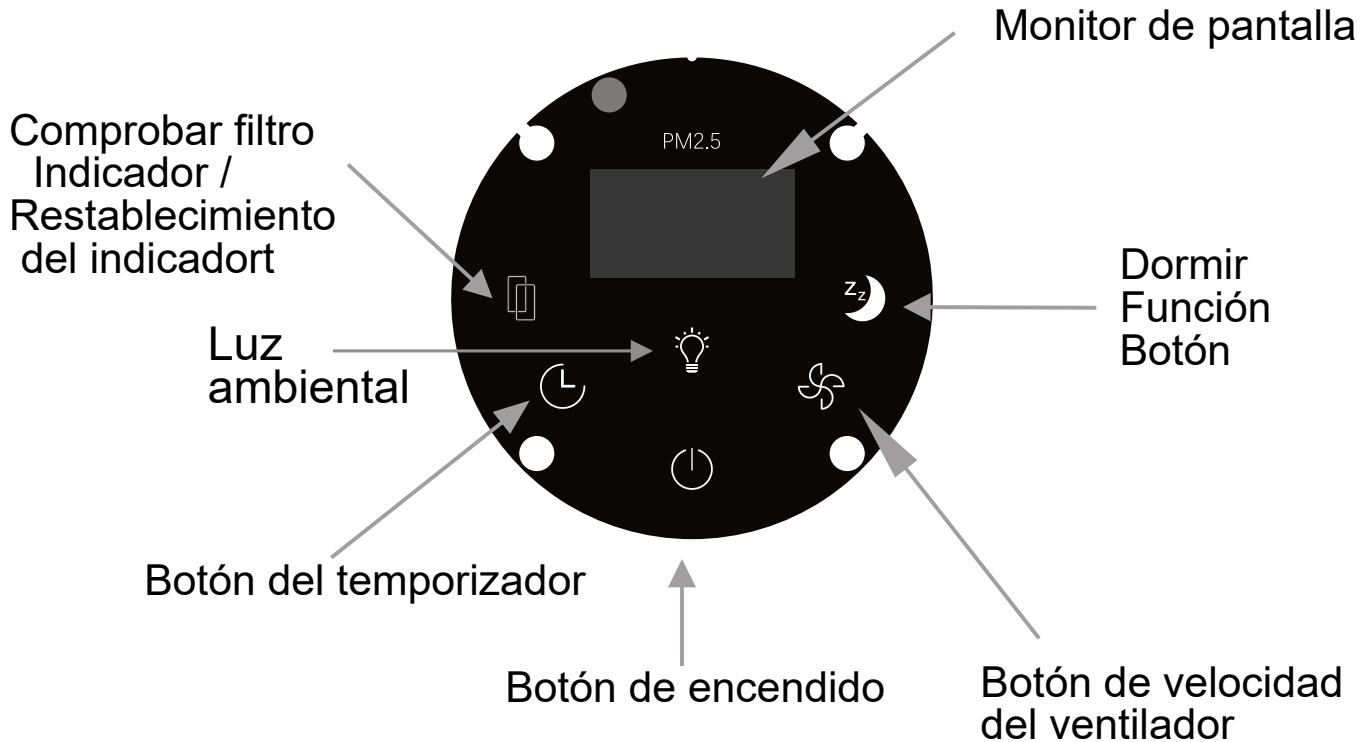

Si tiene alguna pregunta sobre el funcionamiento de este Producto por favor contáctenos :

support@greenclimatetechnologies.com

or

https://www.greenclimatetechnologies.com



Precauciones de riesgo de UVC

Los rayos UV se emiten dentro del purificador de aire. El uso o modificación no intencionada del purificador de aire puede exponer al usuario a la radiación UV. La radiación ultravioleta puede causar daños en los ojos. e irritación de la piel. Lea este manual de funcionamiento antes de usar.

4. Empezando

Antes de usar

Asegúrese de haber quitado la envoltura de plástico de los filtros y de haber reemplazado los filtros. En la unidad. Asegúrese de que los filtros de carbono HEPA estén dentro de la unidad y que la cubierta inferior esté colocada. Luego, conecte el cable de alimentación a una toma de corriente que funcione. El purificador de aire reproducirá una melodía cuando la alimentación está enchufada y muestra una luz azul. Tardará unos segundos en leer los primeros valores de PM2.5 y mostrar el índice de calidad del aire (ICA) apropiado (ver PM2.5 Monitor de partículas para más detalles).



Fuerza

Toque el botón de encendido para encender el purificador de aire. El purificador de aire se iniciará automáticamente modo automático hasta que se seleccione otra velocidad del ventilador. El monitor de visualización mostrará el Valor actual del indicador de calidad del aire. Para apagar, toque el botón de encendido una vez.



Dormir

Toque el botón Suspend para ingresar al modo de suspensión. La velocidad del ventilador se ajusta automáticamente a la configuración más baja (1) y la velocidad del ventilador no se pueden cambiar mientras está en modo de suspensión. Todas las luces encendidas el panel operativo se apagará. Para salir del modo de suspensión, presione el botón de suspensión una vez y todos los botones deberían iluminarse. Presione el botón de suspensión nuevamente para salir del modo de suspensión.



Temporizador

Toque la función Temporizador para apagar automáticamente la unidad después de un tiempo preestablecido. El número de horas que funcionará se muestra en la pantalla. Continúe tocando el botón del temporizador para aumentar el número de horas, hasta un máximo de 8 horas. Presione la función Temporizador hasta que los números parpadeen y manténgala presionada durante 2 segundos para cancelar el temporizador.



Velocidad

Toque el botón Suspend para ingresar al modo de suspensión. La velocidad del ventilador se ajusta automáticamente a la configuración más baja (1) y la velocidad del ventilador no se pueden cambiar mientras está en modo de suspensión. La luz ambiental será de color naranja en el modo de suspensión. O apagar la luz con el botón de iluminación ambiental. Todas las luces del panel operativo se apagarán. Para salir del modo de suspensión, presione el botón de suspensión una vez y todos los botones deberían iluminarse. Presione el botón de suspensión nuevamente para salir del modo de suspensión.



Mood Lighting

Toque el botón de iluminación ambiental para cambiar la intensidad de la luz. Puede seleccionar entre intensidad máxima, media intensidad y apagado. El color de la luz depende de la retroalimentación del sensor de calidad del aire.



Comprobar indicador de filtro

Cuando se enciende el indicador de reemplazo del filtro de aire, se recomienda que el filtro de aire está chequeado. El indicador se encenderá después de 1500 horas de uso. Puede que no necesites cambiar el filtro en este momento, pero debe revisarlos cuando el indicador esté encendido y aspirar el lado del filtro de carbón (consulte la sección de cuidado y mantenimiento para más detalles).

Cuando el indicador está encendido, se puede restablecer presionando para activar y luego presionando nuevamente hacia abajo durante tres segundos. La luz indicadora se apagará una vez que se reinicie exitosamente.

PM2.5

PM2.5 Monitor de partículas

El indicador de calidad del aire cambiará de color según la calidad del aire circundante.

PM2.5: 1-50 = Luz indicadora verde = La calidad del aire es buena.

PM2.5: 51-100 = Luz indicadora amarilla = La calidad del aire tiene una contaminación leve o media.

PM2.5: 101-500 = Luz indicadora roja = El aire está muy/gravemente contaminado.

5. Acerca de los filtros

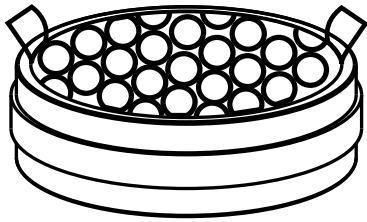

Vista superior del filtro

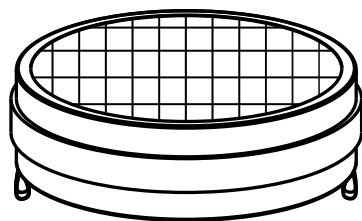

Vista inferior del filtro

A

Este purificador de aire utiliza tres métodos de filtración para aire limpio.

Filtro de carbón activado de alta eficiencia

Absorbe humo, vapores y compuestos orgánicos volátiles compuestos orgánicos volátiles (COV) y olores domésticos o de mascotas. compuestos orgánicos volátiles (COV) y olores domésticos o de mascotas.

B

H13 Grado médico HEPA

Filtra el 99,97% de las partículas en el aire con un diámetro de 0,3 micrones o mayor. Estas partículas incluyen polvo, polen, esporas de moho, y ciertos tipos de bacterias.

C

UV-C Filtrar

Las longitudes de onda UV-C de 255 a 270 nm ayudan a reducir patógenos transmitidos por el aire (como esporas de moho, bacterias, y virus). La función UV-C se activará cuando el purificador de aire está encendido y permanecerá encendido hasta que la unidad esté apagado.

6. Cuidado y mantenimiento

Limpeza del purificador de aire

- Desenchufe el purificador de aire
- Limpie el exterior del purificador de aire con un paño suave y seco.
- No limpie el interior del purificador de aire para evite dañar el UV-C y la electrónica componentes
- No limpie el purificador de aire con abrasivos o agentes de limpieza/químicos inflamables.
- No limpie el purificador de aire con agua u otros líquidos.

Nota: No utilice aceites esenciales en los filtros ni en el purificador de aire. No utilice el purificador de aire cerca de un difusor de aceite.

Limpiar el filtro

- Desenchufe el purificador de aire
- Aspirar el lado de carbón activado del filtro. cada mes, o cuando el indicador de verificación del filtro se enciende arriba, para prolongar la vida útil del filtro.
- No aspire el lado HEPA, esto podría dañar el filtro.
- No limpie los filtros con agua o líquidos.

LEDs UV-C

Los LED UV-C utilizados en esta unidad son de larga duración. y no es necesario reemplazarlos.

7. Reemplazo del filtro

Cuándo reemplazar el filtro

Los filtros deben reemplazarse cada 6 a 8 meses, o antes, dependiendo de la frecuencia con la que se use el purificador de aire. Si el purificador de aire está funcionando en una habitación muy contaminada o con humo, es posible que deba cambiarlo el filtro con mayor frecuencia.

Es posible que deba reemplazar los filtros si nota:

- Filtros visiblemente obstruidos (incluso después de aspirar).
- El purificador de aire produce mayores niveles de ruido y la salida de aire es menor.

Cómo reemplazar el filtro

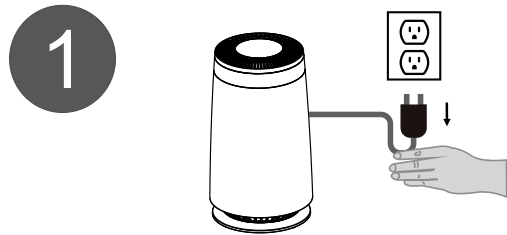

Apague y desenchufe el purificador de aire.

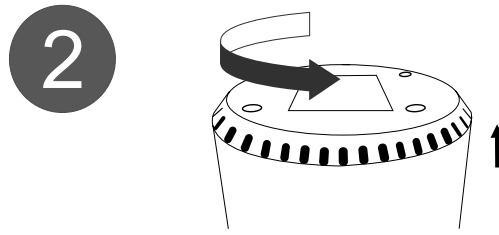

Voltee el purificador de aire y retire la base girándolo en sentido antihorario (consulte la página 4).

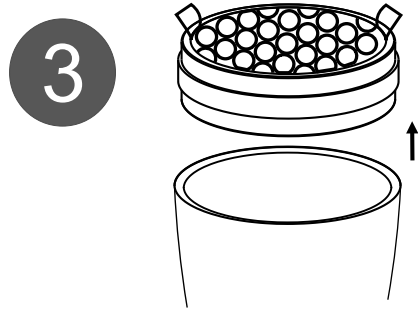

Retire el filtro viejo de la unidad.
Retire el filtro nuevo del embalaje.

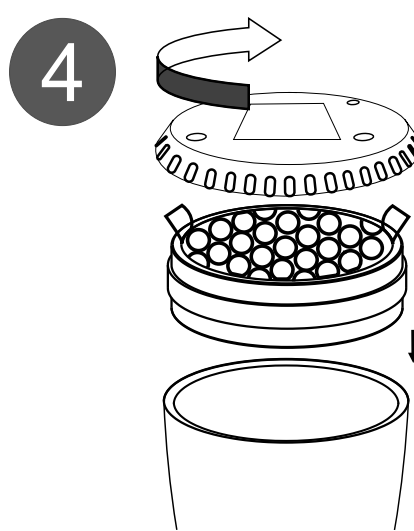

Coloque el filtro combinado en la unidad con las pestañas mirando hacia afuera. El filtro de carbón activado debe mirar hacia la apertura de la unidad. Reemplace la base girándolo en el sentido de las agujas del reloj hasta que encaje en su lugar (ver página 4).

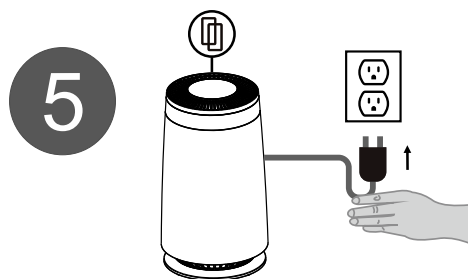

Conecte el purificador de aire. Encienda la unidad y reinicie el indicador de verificación del filtro. (ver página 7).

Nota: Utilice únicamente filtros oficiales de Green@ir para garantizar el rendimiento previsto de su purificador de aire. Los filtros sin marca son no es confiable y puede dañar la unidad.

PREGUNTAS FRECUENTES

PREGUNTAS

Mi purificador de aire empieza a hacer ruido y la salida de aire es menor. ¿Qué ocurre?

Los filtros pueden estar sucios. Grandes cantidades de contaminantes pueden bloquear los poros del filtro y evitar que el aire circule a través de él. Reemplace los filtros. Los filtros de carbono HEPA debe ser reemplazado cada año. Tenga en cuenta que estas son solo pautas y los filtros deben ser revisados periódicamente ya que las condiciones individuales del hogar pueden variar. Para garantizar que la unidad continúe funcionando correctamente, reemplácelo con filtros de aire GCT originales.

Cuánto tiempo debo hacer funcionar mi purificador de aire?

En general, la unidad será más eficaz cuando las puertas y ventanas estén cerradas. Es recomendable que utilice su purificador de aire mientras esté en casa para ayudar a limpiar el aire. Si lo desea o las condiciones lo justifican, puede hacer funcionar su purificador de aire las 24 horas del día.

Puedo lavar cualquiera de los filtros de mi purificador de aire?

No. Lavar los filtros con agua o cualquier líquido los arruinará. Sin embargo, aspirar el exceso de polvo del filtro puede prolongar su vida útil.

Qué es PM2.5?

PM2.5 son emitidos por diversos sólidos y líquidos como pinturas, productos de limpieza, materiales de construcción y marcador permanente. PM2.5 también se emite por el humo, la contaminación del aire y el polen. Algunos de estos compuestos pueden tener efectos adversos a corto y largo plazo. Los efectos sobre la salud y consistentemente tienen concentraciones más altas en interiores que en exteriores.

Por qué mi purificador de aire de repente activó una configuración más alta?

¿Está el purificador de aire configurado en modo automático? Si es así, es posible que la unidad haya detectado un nivel más alto de PM2.5 y ha ajustado el nivel de limpieza en consecuencia.

Cómo obtengo mejores resultados con aire lleno de humo?

Para aire con humo u otros problemas de aire donde el indicador de calidad del aire indica más de 100, si está en el modo automático, el purificador de aire funcionará automáticamente en la velocidad tres del ventilador hasta que se mida un ICA más seguro.

Si está en modo manual, el usuario debe configurar una velocidad de ventilador más alta durante 15 a 20 minutos, o hasta que el indicador de calidad del aire se muestre en verde.

¿Cómo debo deshacerme de esta unidad?

Este es un dispositivo electrónico. Recicle en el depósito de reciclaje adecuado. Los filtros también deben reciclarse adecuadamente.



Advertencia

Para reducir el riesgo de incendio, descarga eléctrica u otras lesiones, Siga todas las instrucciones y pautas de seguridad.

- Utilice su purificador de aire únicamente como se describe en este manual
- **DE**enchufe el purificador de aire antes servicio (como cambiar o limpieza del filtro).
- **NO lo use** en un entorno comercial. Uso doméstico residencial únicamente.
- **NO lo use** sin quitar el envoltura plástica del filtro ya que podría sobrecalentarse, provocando peligro de incendio.
- **NO lo use** sin quitar todo el embalaje
- **NO lo use** en áreas mojadas o húmedas.
- **NO** sumerja la unidad en agua o líquido
- **NO** lo use en áreas excesivamente húmedas
- **NO** lo use cerca de fuentes de calor.
- **NO** lo use donde haya gases combustibles, vapores, polvo metálico, aerosol (spray) productos o humos del aceite industrial son presente.
- **NO** utilice el purificador de aire cerca de un difusor de aceite.
- **NO** utilice aceites esenciales en los filtros ni en el purificador de aire.
- **NO** lo use a menos de 5 pies / 1,5 m de Distancia desde donde se administra el oxígeno.
- **NO** permita que niños sin supervisión reproducir ni utilizar la unidad.
- **MANTENGA** la unidad fuera del alcance de niños al reemplazar los filtros.
- **NO** coloque nada en ningún apertura del purificador de aire.
- **NO** se siente ni coloque objetos pesados en el purificador de aire.
- **NO** lo use si el cable o el enchufe están dañados.
- **NO** intente repararlo usted mismo.
- **NO** cubra el cable con una alfombra, moqueta, u otra cobertura.
- **NO** coloque el cable debajo de los muebles. o electrodomésticos.
- **MANTENGA** el cable fuera de áreas donde la gente caminar con frecuencia.
- Sí Coloque el cable donde no quede tropezado.
- **NO** modifique la unidad para desactivarla o derrotar las medidas de seguridad.
- Este purificador de aire utiliza 120V estándar, Tomacorrientes de 60 Hz en Norteamérica.
- **NO** bloquee la salida del sensor PM2.5 como Impide que funcione el sensor de calidad del aire. También evita la velocidad automática del ventilador. control funcione correctamente.
- **NO** utilice el purificador de aire si está dañado o no funciona correctamente. Póngase en contacto con atención al cliente (ver la portada del manual)
- **NO INTENTE DESMONTAR LA UNIDAD MISMA, HACIENDO ASÍ PUEDE ANULAR SU GARANTÍA**
- **NO UTILIZAR** si los filtros HEPA y las cubiertas inferiores no están instaladas en el producto.

Garantía limitada de 1 año

Primero debe leer todas las instrucciones antes de intentar utilizar este producto.

Términos y política:

Esta garantía limitada de 1 año se aplica a la reparación o reemplazo de productos que tengan defectos de material o mano de obra.

Esta garantía no se aplica:

- A daños o defectos causados por accidente, abuso, alteración, mal uso o mantenimiento inadecuado o inadecuado.
- A los daños resultantes de intentos de reparación no autorizados.
- Si el producto no ha sido utilizado de acuerdo con el manual de instrucciones.
- A los daños resultantes de actividades comerciales o uso de alquiler, uso no razonable o cualquier uso para el cual el producto no está destinado. No existen garantías distintas a las expresamente establecidas con cada producto.
- Si el producto ha sido modificado de su condición original.
- Por daños en el tránsito de regreso.
- Al uso no supervisado por niños menores de 18 años.
- El filtro de carbono-HEPA.

Defectos que son el resultado del uso y desgaste normal, y otros daños cosméticos (arañazos, abolladuras, astillas, y otros daños a los acabados del Producto) no serán considerado bajo esta garantía.

Esta garantía es intransferible y no se extiende a productos comprados a vendedores no autorizados.

Algunas jurisdicciones no permiten la exclusión o limitación de daños incidentales o consecuentes, o limitaciones sobre la duración de una garantía implícita, por lo que es posible que las limitaciones o exclusiones anteriores no se apliquen a usted. Esta garantía le otorga derechos legales específicos, y también puede tener otros derechos que varían de una jurisdicción a otra.

GREEN CLIMATE TECHNOLOGIES INC. NO ES RESPONSABLE POR INCIDENTALES O CONSECUENCIALES DAÑOS DE CUALQUIER NATURALEZA. BAJO NINGUNA CIRCUNSTANCIA EL CLIMA VERDE TECHNOLOGIES INC. SERÁ RESPONSABLE POR UNA CANTIDAD SUPERIOR AL REAL PRECIO DE COMPRA DEL PRODUCTO. CUALQUIER GARANTÍA IMPLÍCITA DE COMERCIABILIDAD O IDONEIDAD PARA UN PROPÓSITO DETERMINADO DE ESTE PRODUCTO TIENE UNA DURACIÓN LIMITADA A LA DURACIÓN DE ESTA GARANTÍA.

A nuestra opción, Green Climate Technologies Inc. reemplazará este producto si se encuentra defectuoso en material o mano de obra por un período de 1 año a partir de la fecha de compra original. Esta garantía se aplica únicamente al comprador original de este producto a partir de la fecha de compra original. (Se requiere prueba de compra).

Para que la cobertura de la garantía sea válida, su producto debe estar registrado. Para completar pautas de garantía, lista de limitaciones de responsabilidad, política de devolución y para registrar su producto, vaya a www.greenclimatetechnologies.com/contact-support.

Si descubre que su producto está defectuoso dentro del período de garantía especificado, por favor contáctenos:

support@greenclimatetechnologies.com

or **<http://www.greenclimatetechnologies.com/contact-support>**

NO deseche su producto antes de contactarnos. Una vez nuestro cliente el equipo de soporte ha aprobado su solicitud. Devuelva el producto con una copia de la factura.

